

EiFO
MESSEAKTION
www.eifo.de

EiFO 
Forsttechnik GmbH

Begrenzte Stückzahl
 Solange Vorrat reicht

Verkauf gerne
 auch über Ihren
 Fachhändler
 vor Ort

Palms Forstanhänger mit Kran
FA 5.72/12,20 D

BE
 13 to.

TÜV
 abgenommen



500er Räder

4 Rad Druck-
 luftbremse

MESSEPREIS
FA 5.72/12,20 D
32.772,27
 + MwSt. 6.226,73
 = **38.999,-**
 INKL. LIEFERUNG

FKD 5.72

Max.
 Reichweite
 7,70 mtr.

Kranlänge
 7,20 mtr.

Hubleistung
 bei max. Reichweite
 OHNE MIT
 Zange/Rotor/Gestek Zange/Rotor/Gestek
 ca. 710 kg ca. 560 kg

4-Zylinder
 Schwenkwerk
 Schwenkmoment
 17,0 kNm
 Schwenkbereich
 380°

Zange 023 Pro
 1.450 mm

Rotator 5,5 to.
 mit Flansch

EH 8 Kombi-
 Komforsteuerung

A-Abstützung
 oder Flap Down

FA 12,20 D

Ladevolumen
 12,20
 Raummeter

Max. zul.
 Ges. Gewicht
 13,00 to.*
 (40 km/h)
 *auf nicht öffentlichen Straßen

Hydr.
 Deichsellenkung

Komfort
 Bedienstand

Palms
 Ölvorsorgung
 100 ccm
 in der Deichsel
 verbaut

*mit entsprechender
 Bremsanlage

Abb. ähnlich

Alternativ auch lieferbar mit Kran FKD 5.85

MESSEPREIS
FA 5.85/12,20 D
35.713,45
 + MwSt. 6.785,55
 = **42.499,-**
 INKL. LIEFERUNG



Doppelteleskop

FKD 5.85

Max.
 Reichweite
 9,00 mtr.

Kranlänge
 8,50 mtr.

Hubleistung
 bei max. Reichweite
 OHNE MIT
 Zange/Rotor/Gestek Zange/Rotor/Gestek
 ca. 510 kg ca. 350 kg



Abb. ähnlich

Messeaktion
 2024

MESSEAKTION

PALMS

Ölversorgung
100 ccm
ca. 100 ltr./min

*Pumpe in der
Deichsel integriert*



Öltank ca. 95 ltr. Fassungsvermögen

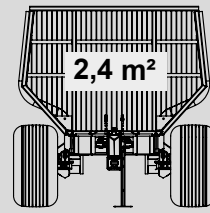

Ladevolumen
12,20 RM (Raummeter)
Doppelrahmen
200x100x8 mm
13 to.
Zul. Ges. Gewicht



FKD 5.72

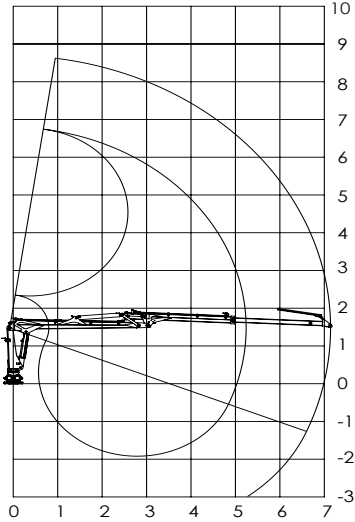

Rungenstabilisator
zwischen Schutzgitter und erstem Rungenpaar. Verhindert das ungewünschte Verdrehen der ersten Runge.

Deichselverriegelung
mit Automatikfunktion

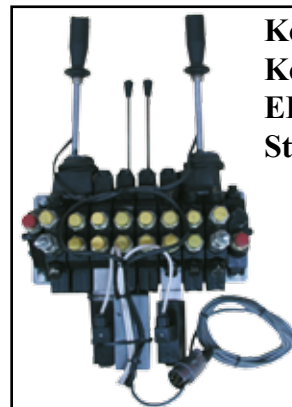
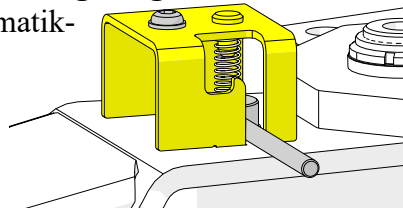

**Kombi-Komfort
EH 8
Steuerblock**

FKD 5.85

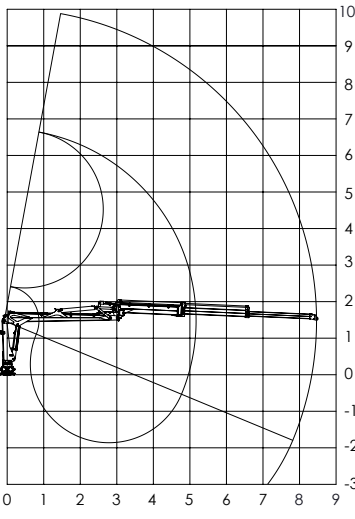

**Komfort
Bedienstand**
mit verstellbarer Rückenlehne und integriertem Steuergerätehalter.



HG023 PRO mit Endlosrotor 5,5 to.
Perfekte Schlauchverlegung an der Kranspitze mit integrierter Pendelbremse.

EiFO
Forsttechnik GmbH

Darast 2 a · D-87730 Bad Grönenbach
Telefon Zentrale 0 83 34 / 98 98 9-0
Verkauf 0 83 34 / 98 98 9-11
Telefax Verkauf 0 83 34 / 98 98 9-98
e-mail: info@eifo.de • Internet: www.eifo.de

Verkauf gerne auch
über Ihren
Fachhändler vor Ort

Stand: 4/2024
Solange Vorrat reicht

Alle Angaben ohne Gewähr – Technische Änderungen jederzeit vorbehalten